

Stellfüße Typ JTM + JTMB

Verzinkte Justierfüße mit verzinkter Stellschraube

- Typ JTM: mit drehbar vernietetem Fuß
- Typ JTMB: mit drehbar vernietetem Fuß und 2 Befestigungsbohrungen

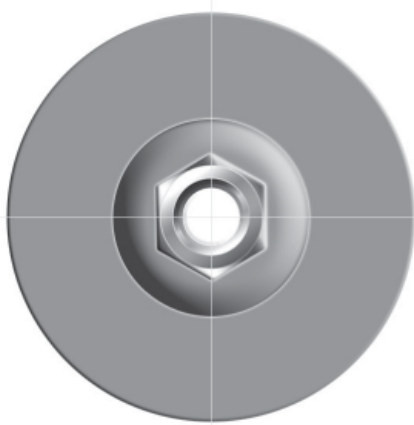
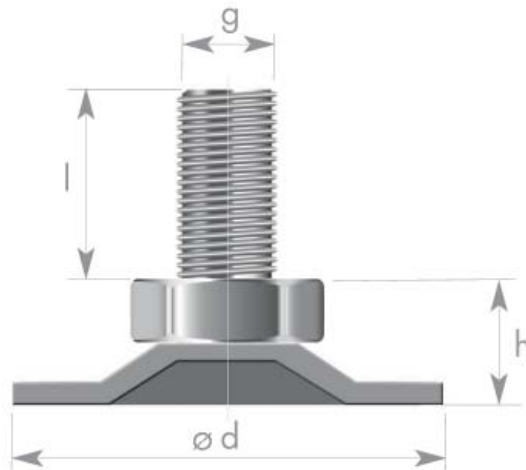

Art. Nr. JTM

Höhe

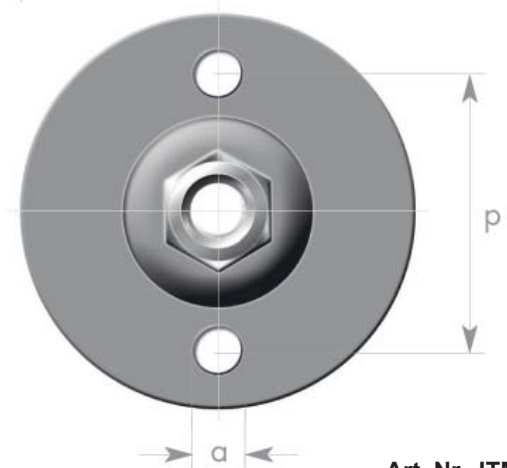

Art. Nr. JTMB

Gewindelänge - l

Art. Nr.	ød	M8	M10	g	a	p	16	20	30	40	50	60	70	80	90	100	120
JTM30	30	11	12,5	M8/M10			x	x	x	x	x	x	x	x	x	x	x
JTM40	40	12,5	13,5	M8/M10			x	x	x	x	x	x	x	x	x	x	x
JTMB40	40	11	11	M8/M10	5	30	x	x	x	x	x	x	x	x	x	x	x
JTM50	50	12,5	14	M8/M10			x	x	x	x	x	x	x	x	x	x	x
JTMB50	50	12,5	14	M8/M10	5,5	35	x	x	x	x	x	x	x	x	x	x	x

Schlüsselweite: M8 = SW13
M10 = SW17

statische Maximalbelastung: M8 = 400 kg
M10 = 600 kg