

Maschinenfüße - mit Abreiß-Sicherung

Gummiqualität: NK ca. 60° Shore
Andere Ausführungen oder Gummiqualitäten auf Anfrage.

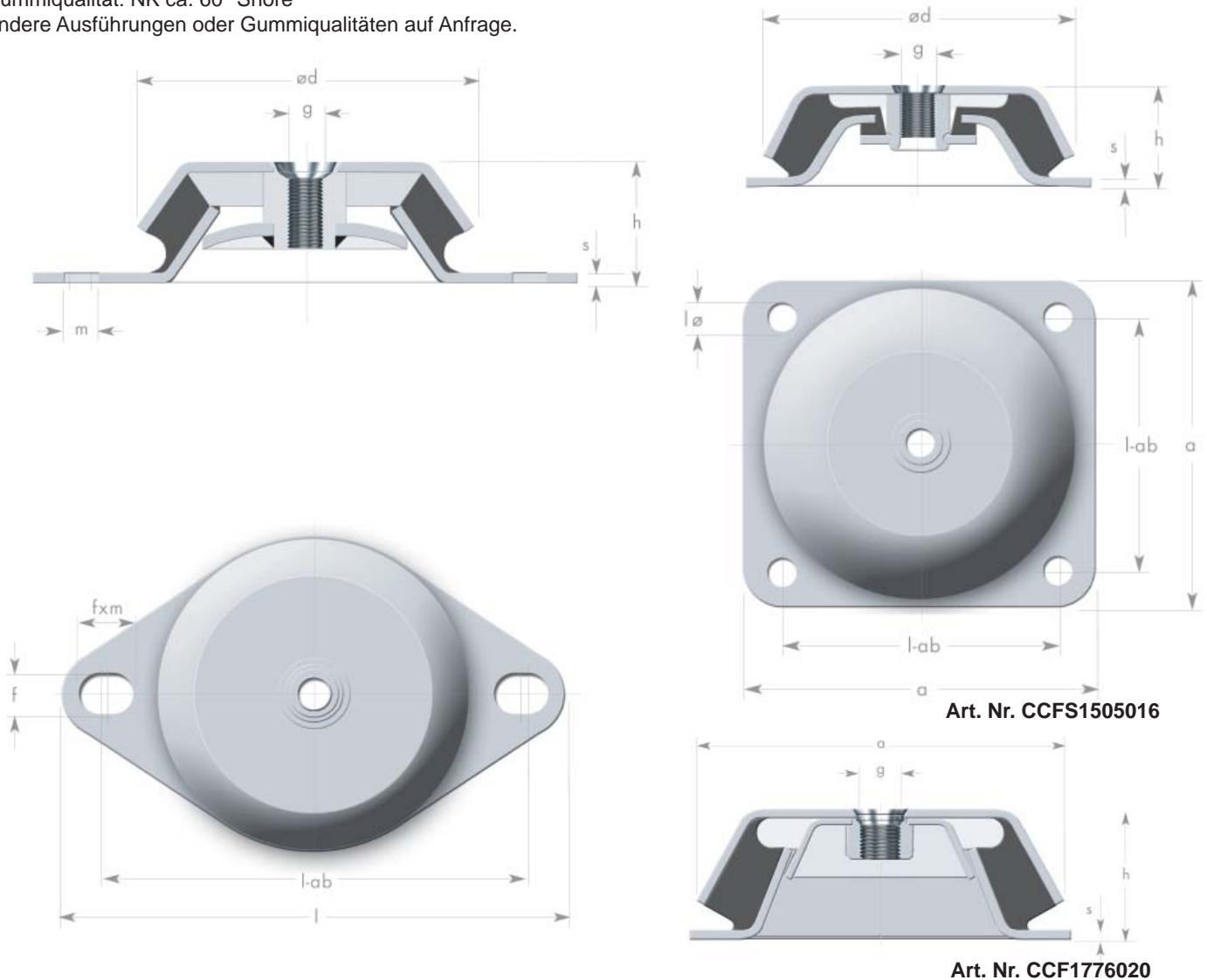

Art. Nr. CCFS1505016

Art. Nr. CCF1776020

Ausführung mit ovalem Flansch - 2-Loch

Art. Nr.	$\varnothing d$	h	g	f x m	l-ab	l	s	Bel.daN*
CCF623110M	60	31	M10	8,3x16	75-90	106	3	212
CCF623112M	60	31	M12	8,3x16	75-90	106	3	212
CCF773010M	77	30	M10	$\varnothing 9$	110	128	2	280
CCF823510M	82	35	M10	$\varnothing 11$	110	128	3	345
CCF924512M	92	45	M12	$\varnothing 10,5$	110	138	3	585
CCF1063812M	106	38	M12	14x18	138-146	172	3	660
CCF1085016/5M	108	50	M16	$\varnothing 16,5$	160	190	5	660
CCFS1214216M	121	42	M16	$\varnothing 13,5$	158	188	3	760
CCFS144816M	144	48	M16	14x18	186	216	4	1.340

Ausführung mit quadratischem Flansch - 4-Loch

Art. Nr.	$\varnothing d$	h	g	l- \varnothing	l-ab	a	s	Bel.daN*
CCFS1505016M	150	51	M16	13	132	168	4	880
CCF1776020M	177	62,4	M20	13	150	184	4	1.326

*: Die angegebenen Belastungswerte in daN sind max. Werte bei statischer Dauerbelastung bezogen auf Shore-Härte 60°