

Maschinenfüße - nivellierbar

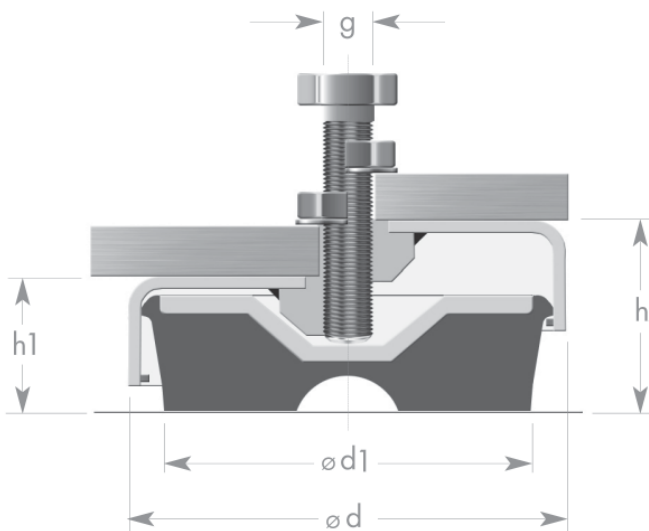
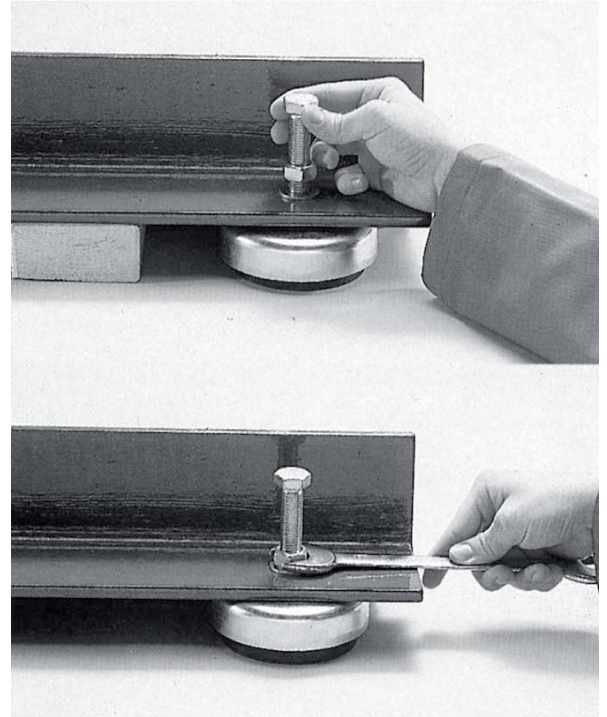

Kappen Typ 0-70 bis 5-80 weiß verzinkt
Kappen Typ KA verchromt

Max 1: für allgemeine Maschinen
Max 2: für Pressen und Spritzgussmaschinen

Gummiqualität:
NBR 70° bzw. 80° Shore

Art. Nr.	ød	ød1	h1	h	Niv.	g x l	Belastung daN*		
							Min	Max 1	Max 2
0-70	50	36	21	30	9	10x1,5x60	20	220	150
1-80M10x1,50x80	78	60	32	44	12	10x1,5x80	60	500	300
1-80M12x1,75x100	78	60	32	44	12	12x1,75x100	60	500	300
2-80	118	100	39	55	16	16x2x100	200	1.200	900
3-80	160	150	54	70	16	20x1,5x100	500	3.000	2.500
4-80	225	210	60	80	20	24x1,5x130	1.000	5.000	4.000
KA01	73	53	30	40	10	10x60	60	150	80
KA090	90	73	35	45	10	12x100	150	420	300
KA015	120	95	35	47	12	12x100	200	650	420
KA015S	120	95	35	47	12	16x100	200	650	420
KA02	150	120	40	52	12	16x100	500	1.400	800
KA02S	150	120	40	52	12	20x100	500	1.400	800
KA03	200	170	45	60	15	20x1,5x120	1.000	3.400	2.500

Niv.: Nivellierbereich - g x l: Gewinde x Länge Gewindestift (Gewindestangen Stahl verzinkt)

*: Belastungswerte bei statischer Belastung je Maschinenlager