

Maschinenfüße

Diese Maschinenfüße werden zum Aufstellen, zum Nivellieren und für eine schwingungsreduzierende Lagerung verwendet, zur Montage an Rahmenkonstruktionen oder direkt am Gerät. Auch ohne Gewindestange mit Innengewinde lieferbar

Gummiqualität: NK/SBR
Metallteile aus verzinktem Stahl



Art. Nr.	Härte°	ød	h	g	l	Belastung daN
AS-4020	60	40	20	M8	40	90
AS-6020	60	52	20	M10	70	275
AS-8026	75	69	26	M12	80	550

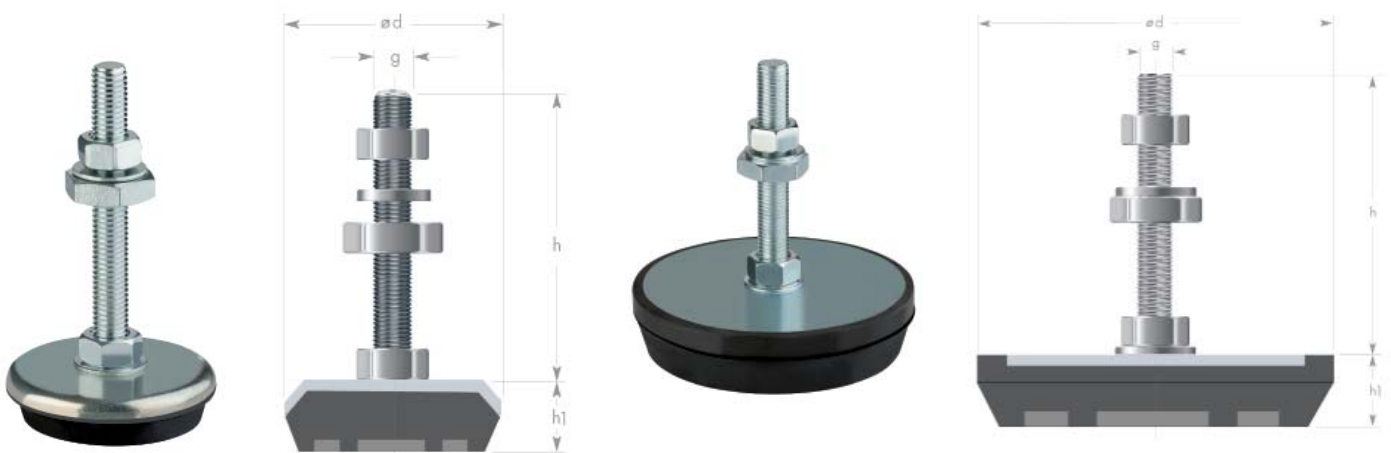

Art. Nr. 00-B bis 3-B

Art. Nr. 4-B bis 5-B

Art. Nr.	Härte°	ød	h1	g	h	Belastung daN
00-BM10x100	70	60	18	M10	100	200
0-B	70	70	20	M12	100	350
1-B	70	85	25	M12	100	600
2-B	70	100	20	M14	110	800
3-B	70	120	25	M16	120	1.100
4-B	70	140	33	M16	120	2.000
5-B	70	160	31	M16	120	3.000