

Rammschutzleiste

Qualität: Hart-PVC
in Stücklängen à 3.000 mm



Art. Nr.	Abmessungen
001055/3	siehe Zeichnungsskizze

Haubenhalter groß und klein

Qualität: EPDM
Komplett mit weiß verzinkten Metallteilen



Art. Nr.	Länge
123000	125 mm - große Ausführung
122999	63 mm - kleine Ausführung

Rammpprofile

Qualität: EPDM 70° Shore
in Stücklängen à 5.200 mm

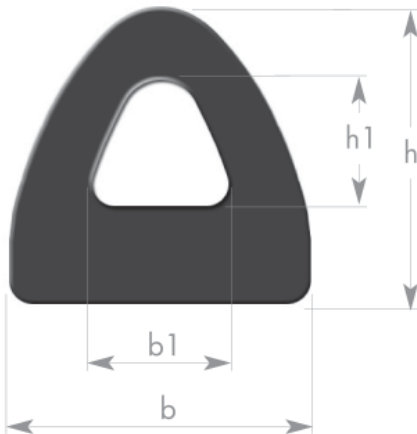

Art. Nr.	h	b	h1	b1	kg/m
RP22-40*	22	40	12	24	0,5
RP52-60	52	60	30	30	2
RP67-79	67	79	40	48	3
RP90-110	90	110	55	70	7

* RP22x40 in Stücklängen à 10.000 mm

Art. Nr.	h	b	h1	b1	kg/m
RP22-40/W	22	40	12	24	0,5

Qualität: TPE 60 +/- 5° Shore, weiß
nicht kontaktfärbend

in Rollen zu 25 lfm

Stoßstangenabschluss

Qualität: EPDM 70°-80° Shore

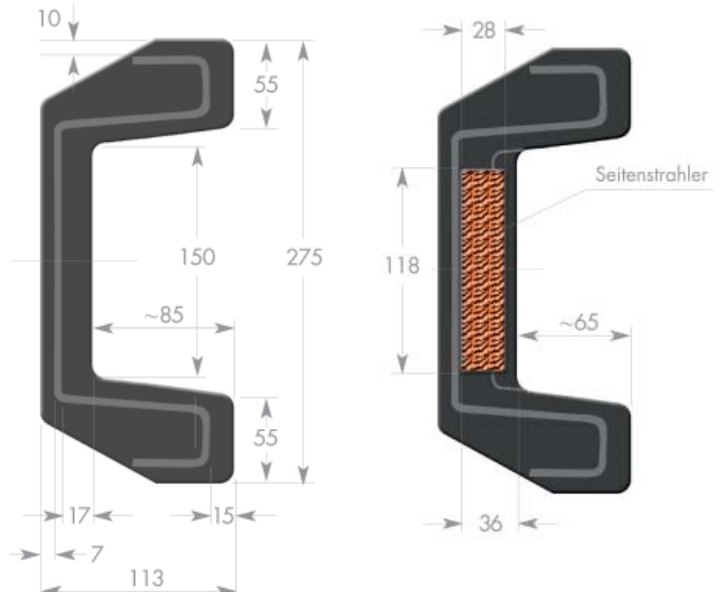

Art. Nr.	Abmessungen
TE734	siehe Zeichnungsskizze