

Stellfuß D50

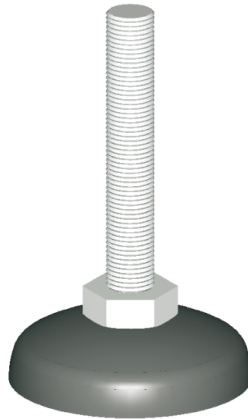
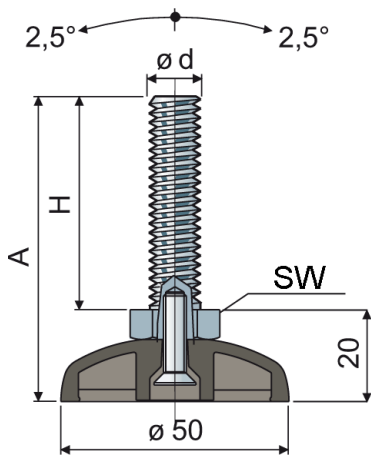
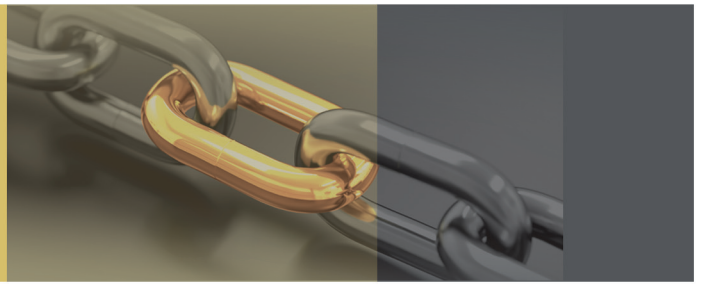

Teller aus verstärktem Polyamid
Standardverpackung: 24 Stück
Weitere Abmessungen auf Anfrage

Art.-Nr. Spindel verzinkt	Art.-Nr. Spindel Edelstahl	Ø d	A mm	H mm	SW mm	Max. statische Belastung daN
79 / 82268	79 / 82589	M10	60	40	17	1200
79 / 82074	79 / 82075	M10	65	45	17	1200
79 / 82076	79 / 82077	M10	90	70	17	1200
79 / 82078	79 / 82079	M10	120	100	17	1200

Zubehör

Dämpfungplatte

Art.-Nr. 7264
Material: PVC schwarz,
ölbeständig
Verpackungsgröße: 24 Stück

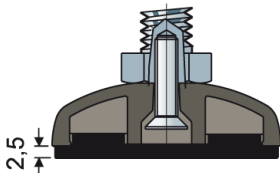

Muttern UNI 5588-65; Verpackungsgröße: 24 Stück

Artnr. verzinkt	Artnr. Edelstahl	Ø d mm	S mm	Ch. mm
7269	7272	M10	8	17

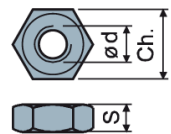

Scheiben UNI 6592-69; Verpackungsgröße: 24 Stück

Artnr. verzinkt	Artnr. Edelstahl	Ø d mm	S mm	A mm
7283	7286	10,5	2	21

